



Extractor Axial Industrial

CARACTERÍSTICAS

- Motor sellado.
- Transmisión a través de póleas y correa.
- Persianas de gravedad para evitar entrada de aire e insectos.
- Malla electrosoldada para proteger la toma de aire.
- Cajón de acero galvanizado para facilitar instalación y manipulación.
- Seis hélices balanceadas de perfil aerodinámico.

USOS

Bodegas, polleras, porquerisas, invernaderos, almacenes.

Extractor Axial Industrial

Modelo	Voltaje	Caudal a descarga libre / CFM	RPM	Peso
GLF-38M	220/60Hz	18,835 CFM	450	53 kg
GLF-48 (Trifásico)	220/60Hz	26,190 CFM	450	73.5 kg

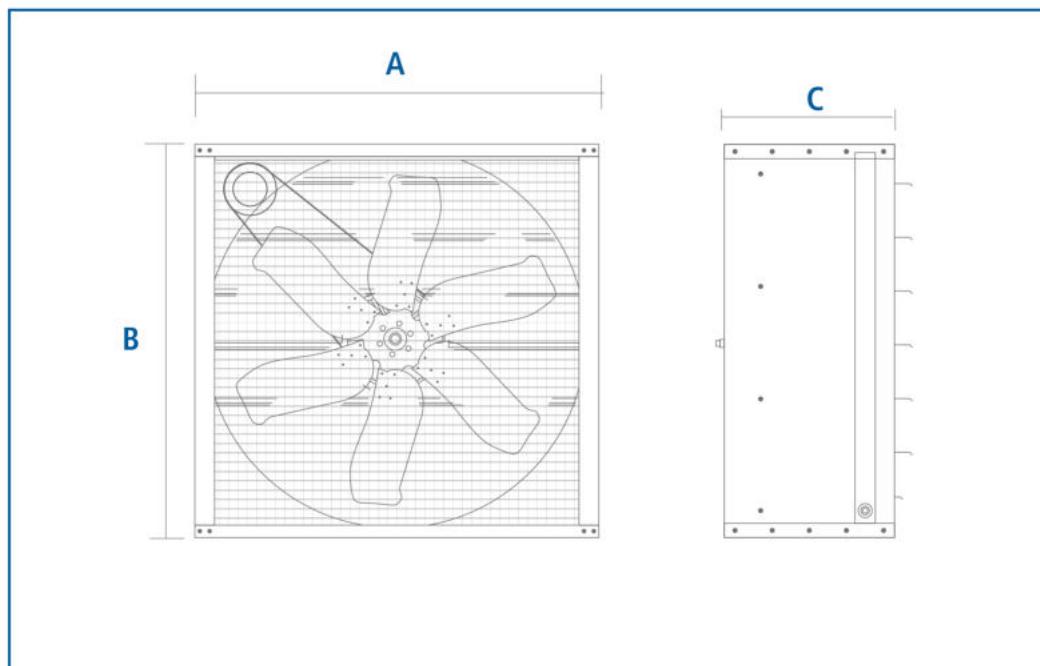

	GLF38M	GLF48 (Trifásico)
A	41 3/4	54 1/4
B	41 3/4	54 1/4
C	15 3/4	15 3/4