



Extractor Tubaxial con Persiana

CARACTERÍSTICAS

- Compuertas por gravedad para evitar la entrada de insectos y aire.
- Motor sellado.
- Pintado en epóxico.
- Venturi para entrada fluida del aire.
- Cuatro aspas en la hélice.
- Arranque del motor con capacitor interno.

USOS

Cocinas, Talleres, fondas, Chapistería, Depósitos, fondas, panaderías.

Extractor Tubaxial con Persiana

Modelo	Velocidad RPM	Potencia W	Tensión Volts	Caudal a descarga libre / CFM	Cantidad por caja	Peso aprox. por caja kg
FA-40YB	1400	150	110	2290	1	51.1

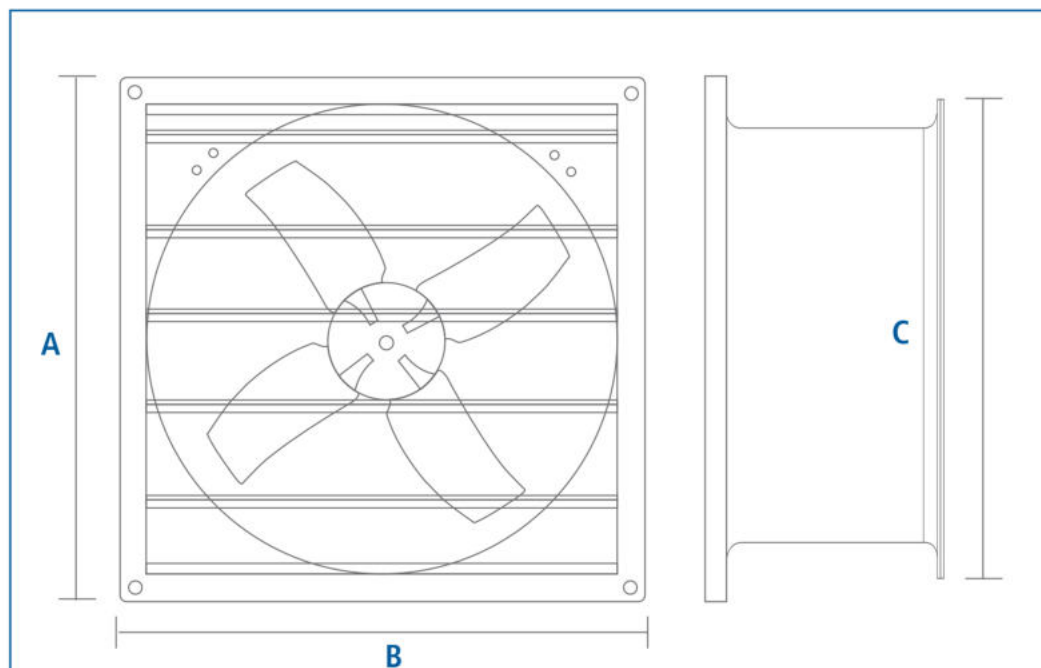

	FA-40YB
A	19 3/16
B	19 1/16
C	18 5/8
Hélice	16" Ø