



## Extractor Tubaxial con Motor en Línea y con Rejilla

### CARACTERÍSTICAS

- Motor sellado.
- Silencioso.
- Pintado en epóxico.
- Rejilla para protección.
- Venturi para entrada fluida del aire.
- Dos aspas en la hélice.

### USOS

Cocinas, talleres, chapistería, depósitos, fondas, panaderías.

## Extractor Tubaxial con Motor en Línea y con Rejilla

Modelo	Velocidad RPM	Potencia W	Volts	Caudal a descarga libre / CFM	Cantidad por Caja	Peso aprox. por caja Kg
DZNo. 3.5	1400	120	110	1500 CFM	1	14.1

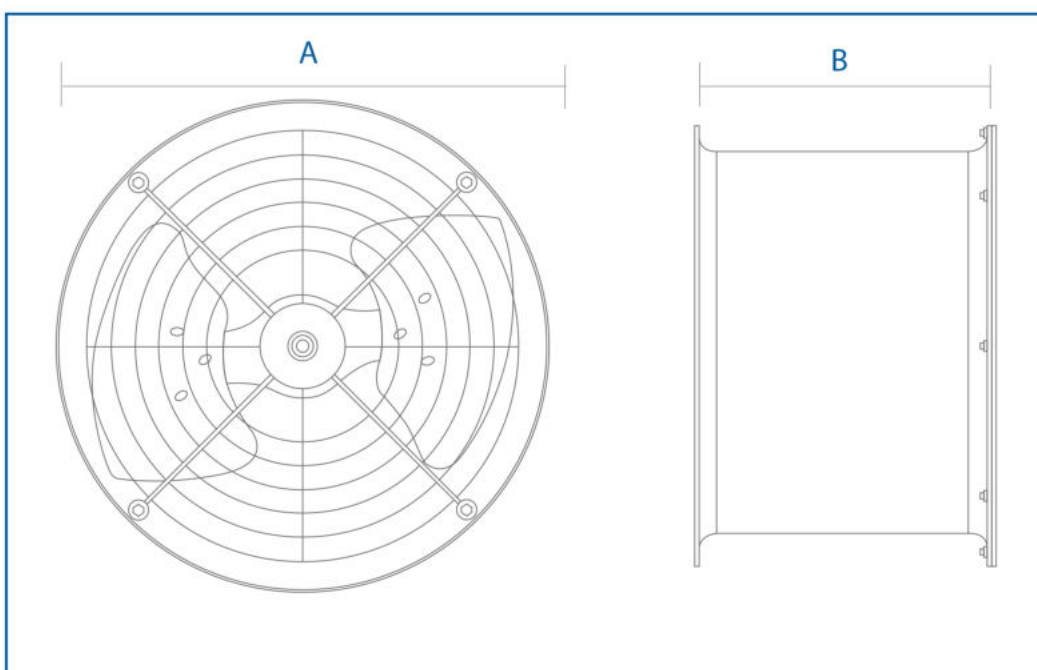

	DZNo. 3.5
A	15 13/16
B	12 1/4
Hélice	14"Ø