



## Extractor con Persiana

### CARACTERÍSTICAS

- Motor sellado.
- El motor cuenta con capacitor de arranque, durable y de alto rendimiento.
- Persiana metálica posterior de cierre por gravedad al detener el equipo.

### USOS

Oficinas, Cafeterías, Baños, Salas de Reunión, Escuelas, Bares, Depósitos, Laboratorios.

## Extractor con Persiana

Modelo	Velocidad RPM	Potencia W	Volts	Caudal a descarga libre / CFM	Cantidad por caja	Peso aprox. por caja kg
APB20-4	1300	30W	110	260 CFM	4	10
APB25-5	1300	40W	110	400 CFM	4	12
APB30-6	1300	45W	110	580 CFM	4	13.9

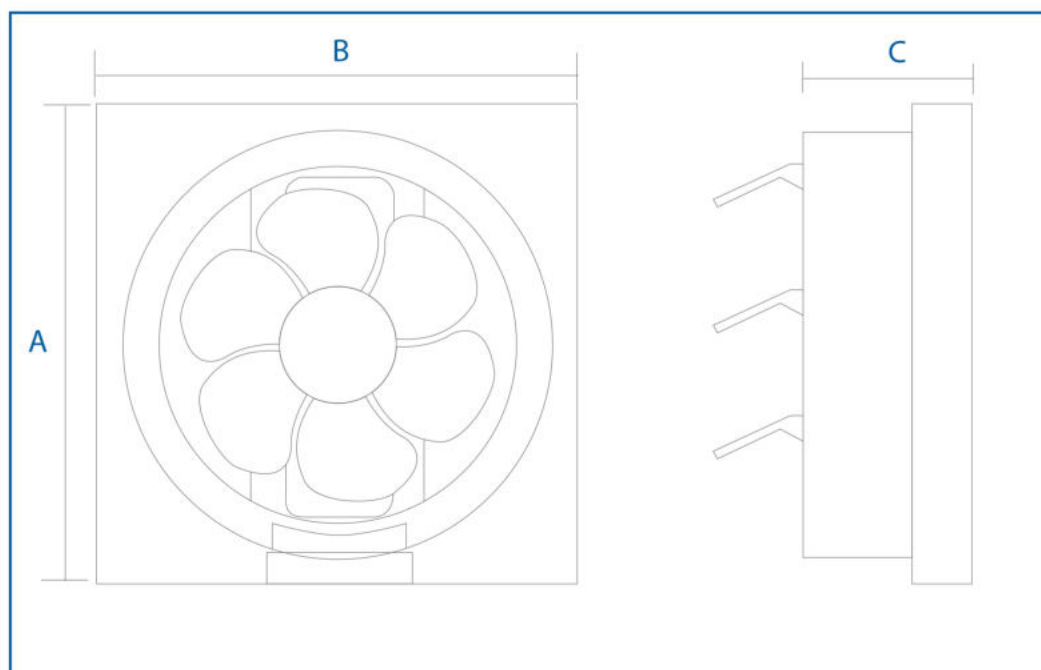

	APB20-4	APB25-5	APB30-6
A	11 9/16	13 1/2	15 1/2
B	11 9/16	13 1/2	15 1/2
C	4 15/16	5 3/8	5 1/4
Hélice	8"Ø	10"Ø	12"Ø