



Abanico de Pedestal (30")

CARACTERÍSTICAS

- Alta potencia y alto caudal.
- Pintura electrostática.
- Base de hierro.
- Base anti vibratorias y anti deslizantes.
- Motor 100% de cobre.
- Tres aspas en la hélice.
- Tres velocidades.
- Ajustable en la vertical.

USOS

Iglesias, talleres, restaurantes al aire libre, bodegas, naves industriales.

Abanico de Pedestal (30")

Modelo	Velocidad RPM	Potencia W	Tensión Volts	Caudal a descarga libre / CFM	Cantidad por caja	Pesp por caja (kg)
FS-75	1400 3 velocidades	350W	110	10,250 CFM	1	28

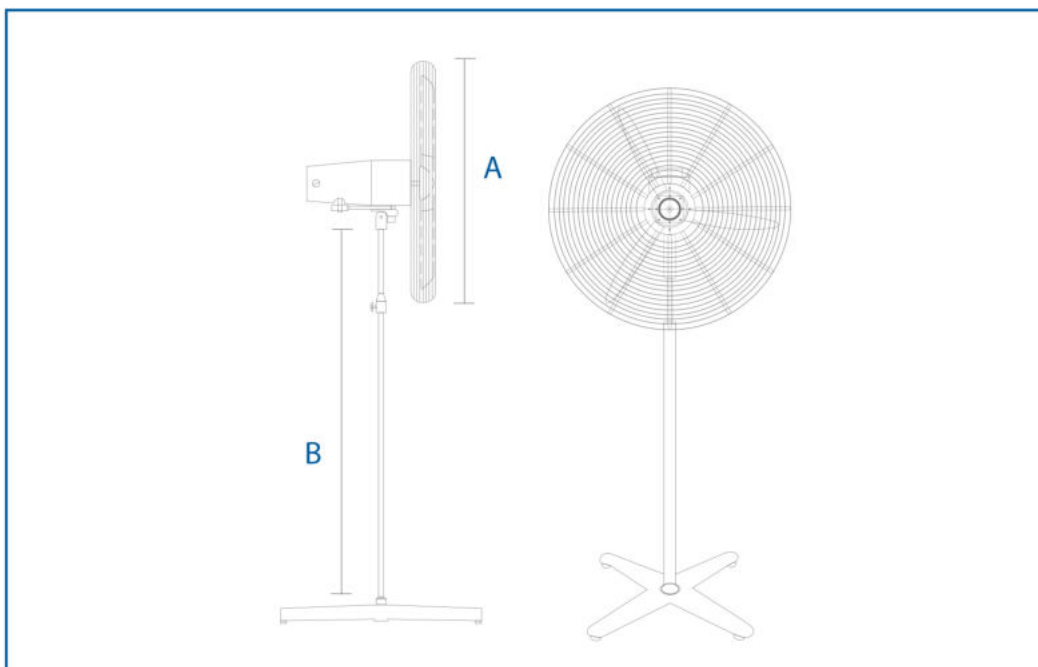

	FS-75
A	32 1/2
B	Min. 39 9/16 - Max. 53 7/8
Hélice	30"Ø