



Abanico de Pared (18")

CARACTERÍSTICAS

- Pintura electrostática.
- Motor 100% de cobre.
- Tres aspas en la hélice.
- Tres velocidades.
- Ajustable en la vertical.
- Alto caudal a bajo nivel sonoro.

USOS

Oficinas, iglesias, talleres, restaurantes al aire libre, bodegas, naves industriales.

Abanico de Pared (18")

Modelo	Velocidad RPM	Potencia W	Tensión Volts	Caudal a descarga libre / CFM	Cantidad por caja	Peso aprox. por caja kg
FB-45	1400 3 velocidad	120W	110	5,295 CFM	1	12

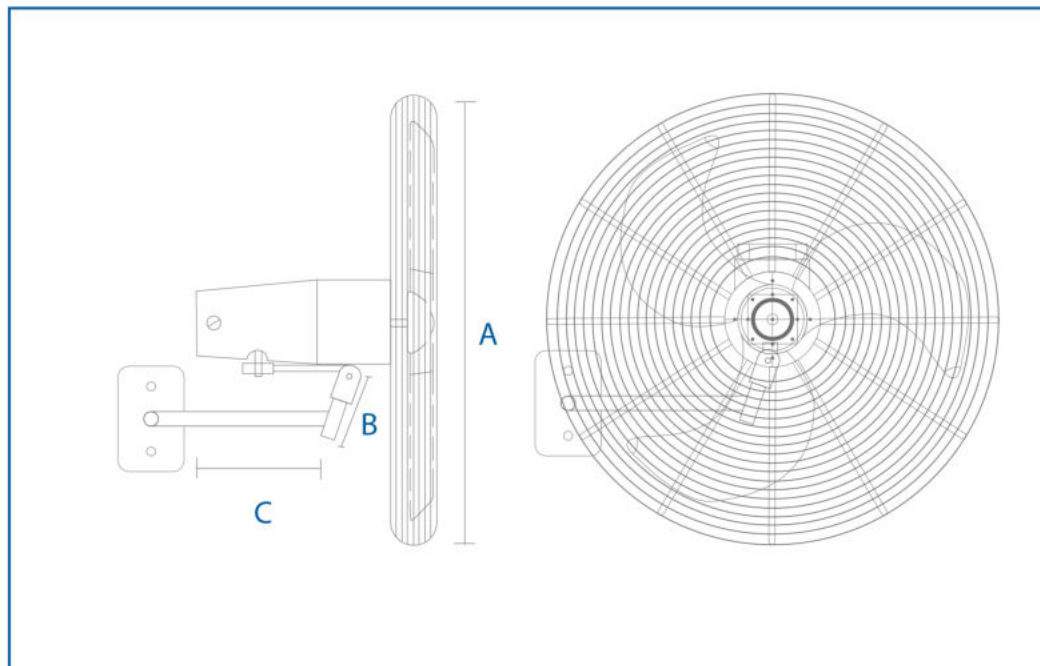

	FB-45
A	19 7/8
B	6 1/8
C	8
Hélice	18"Ø